

Bomba Horizontal Multicelular . Horizontal Multistage Pump



* Impeller Fully Made in Stainless steel 304



* Can be supplied under request with BBSPAIN pressure regulator PR02



Aplicaciones:

Las bombas horizontales multicelulares de la serie CMH, por su elevado rendimiento y funcionamiento EXTREMADAMENTE SILENCIOSO, son especialmente indicadas para su uso en equipos de presurización tanto de uso doméstico como industrial.

Características Constructivas:

Turbinas, eje y camisa en acero inoxidable AISI 304 y difusores en noryl. Cuerpo de aspiración e impulsión de hierro fundido. Cierre mecánico en carbono cerámico. Sello SIC a petición del cliente.

Motor:

Motor asíncrono, cerrado de ventilación externa, apto para trabajo continuo. Grado de protección IP-44, aislamiento clase F. Aptos para trabajo a través de variadores de frecuencia. Condensador incorporado en los modelos monofásicos.

Temperatura máxima del agua: 35°C.
Temperatura máxima ambiente: 45°C.



Applications:

The horizontal multistage pumps of the CMH series, through their high output and EXTREMELY SILENT operation, are specially indicated for the use in domestic and industrial pressurization equipment.

Constructive characteristics:

Impellers, shaft and pump housing in stainless steel AISI 304 and noryl diffusers. Inlet and outlet body in cast iron. Mechanical seal in carbon ceramic. SIC seal available on request.

Motor:

Asynchronous motor, sealed from external ventilation, suitable for continuous work. IP-44 protection, class F isolation. Suitable for frequency inverters. Capacitor incorporated in single-phase models.

Maximum water temperature: 35°C.
Maximum ambient temperature: 45°C.



Applications:

Les pompes horizontales multicellulaires de la série CMH, étant très performantes et EXTRÊMEMENT SILENCIEUSES, sont spécialement indiquées pour être utilisées avec des équipements de pressurisation pour un usage domestique et industriel.

Caractéristiques Constructives:

Turbine, axe et corps de la pompe en acier inoxydable AISI 304 et diffuseurs en noryl. Corps d'aspiration et d'impulsion en fonte. Garniture mécanique en carbone céramique. Joint SIC sur demande.

Moteur:

Moteur asynchrone, fermé à ventilation externe, apte à un travail continu. Degré de protection IP-44, isolement classe F. Apte à un fonctionnement à travers de variateurs de fréquence. Condensateur intégré dans les modèles monophasés.

Température maximale de l'eau : 35°C.
Température ambiante maximale : 45°C

CMH 10

SUPERFÍCIE HORIZONTALES Y VERTICALES . HORIZONTAL AND VERTICAL SURFACE . SURFACE HORIZONTALES ET VERTICALES

Bomba Horizontal Multicelular . Horizontal Multistage Pump

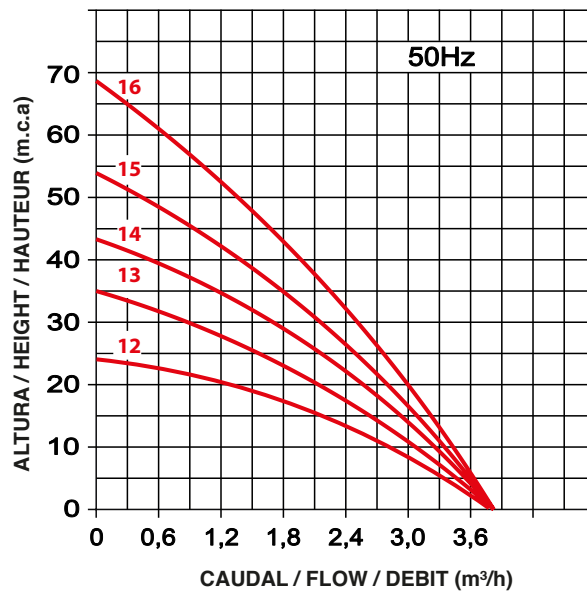

Type	Power		Motor			Connection DN	Caudal m³/h / Flow m³/h						Code	
	kW	CV	A	1~ µF	3~ A		0	0,6	1,2	1,8	2,4	3,0	1x230v(.1)	3x400v(.3)
							Altura m.c.a. / Height w.c.m.							
CMH 12.37.	0,37	0,5	2,2	10	1,1	1"	24	23	20,5	17,5	14	9	01010255	01010256
CMH 13.37.			2,8	12	1,2		35	33	28	23	17,5	11	01010257	01010258
CMH 14.60.	0,6	0,8	3,6	14	1,4		43	29	34,5	29	22	14	01010259	01010260
CMH 15.60.			4,2	18	1,6		54	48	42	35	27	17	01010261	01010262
CMH 16.90.	0,9	1,2	5	20	1,9		69	62	53	43	33	20	01010395	01010396

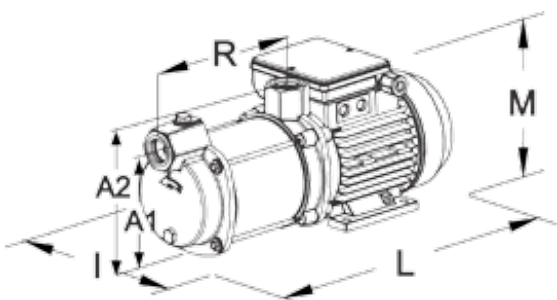

Type	Measurements (mm)						Weight (Kg)
	A1	A2	R	I	L	M	
CMH 12.37.	108	147	128,5	155	320	165	8,2
CMH 13.37.			154		338		8,3
CMH 14.60.			179		355		8,5
CMH 15.60.			204		373		9,0
CMH 16.90.			229		400		9,2